

Trimless Downlight Installationsanleitung

RoboRadar Anwendbares Modell: R10120xx90xxxxx



WARNUNG: GEFAHR EINES ELEKTRISCHEN SCHLAGES! SCHALTEN SIE DIE STROMVERSORGUNG AUS, BEVOR SIE DAS GERÄT INSTALLIEREN ODER REPARIEREN.

⚠️ WARNUNG:

1. Es besteht Brand- oder Stromschlaggefahr. Die Installation von LED-Scheinwerfern erfordert Kenntnisse über elektrische Leuchtensysteme. Die Installation sollte nur von einem qualifizierten Elektriker in Übereinstimmung mit dem National Electrical Code und den entsprechenden örtlichen Vorschriften durchgeführt werden.
2. Lesen Sie alle Produktetiketten und Anweisungen, bevor Sie das Gerät installieren.
3. Um eine Beschädigung oder Abnutzung der Kabel zu vermeiden, dürfen die Kabel nicht mit Blechkanten oder anderen scharfen Gegenständen in Berührung kommen.
4. **DIE INSTALLATION SOLLTE NUR DURCHFÜHRT WERDEN, NACHDEM DIE STROMVERSORGUNG DES GERÄTS UNTERBROCHEN WORDEN IST.**
5. **SPEICHERN SIE DIESE ANWEISUNG ALS REFERENZ FÜR DAS GERÄT.**



220-240 VAC

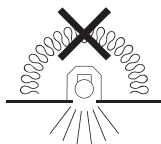

NICHT MIT EINER
WÄRMEDÄMMUNG
ABDECKEN.



NUR FÜR DEN
INNENBEREICH.



NICHT
BERÜHREN,
WENN DAS
GERÄT IN
BETRIEB IST.

Installation der Leuchte

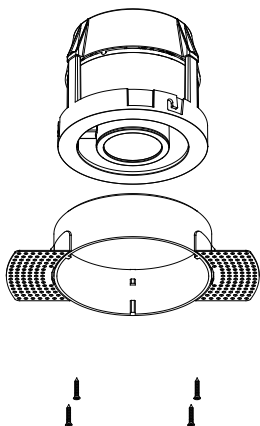

- 1 Lampe x1
- 2 Montagerahmen x1
- 3 Schraube x4



ON Lichttechnik GmbH
Siegbergstraße 73
57072 Siegen
T +49 (0) 271 233 749-61
E info@on-lichttechnik.de
on-lichttechnik.de

Trimless Downlight Installationsanleitung

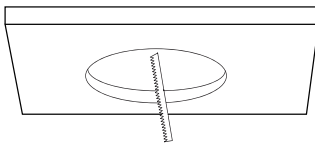

- 1 Schneiden Sie die Deckenöffnung auf das empfohlene Maß gemäß dem Produktdatenblatt zu.

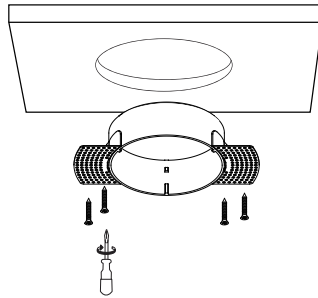

- 2 Setzen Sie den Montagerahmen auf die Decke. Befestigen Sie es mit Schrauben an der Decke.

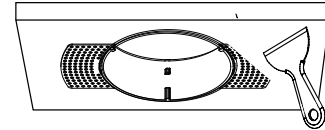

- 3 Überkleben Sie den Montagerahmen mit Stuck oder Gips und streichen Sie ihn mit der Deckenfarbe und lassen Sie ihn trocknen.

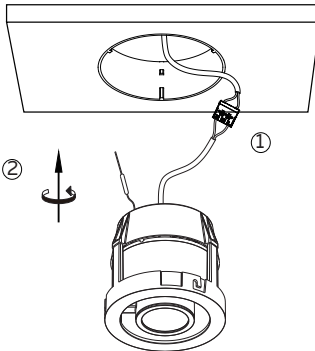

- 4 Schließen Sie die Leuchte an die AC-Stromversorgung an. Setzen Sie das Gerät in den Einbaurahmen ein und drehen Sie es, wobei Sie darauf achten, dass die Nasen vollständig in die Rastnuten einrasten. zum Entfernen drücken Sie nach oben, um es zu lösen.

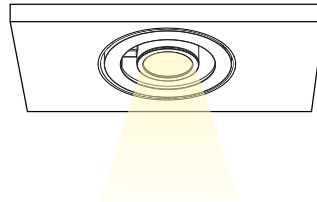

- 5 Stellen Sie die Stromversorgung wieder her.

